

## Neu SONY VPL-PHZ10

## Projektorblech Artikel Nr. PB01.17

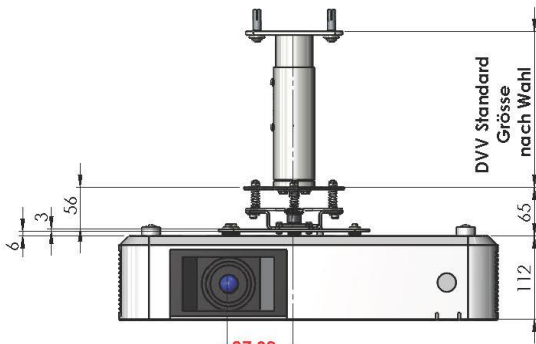

Der Beamer verfügt über einen Shift und kann die versetzung aufnehmen!

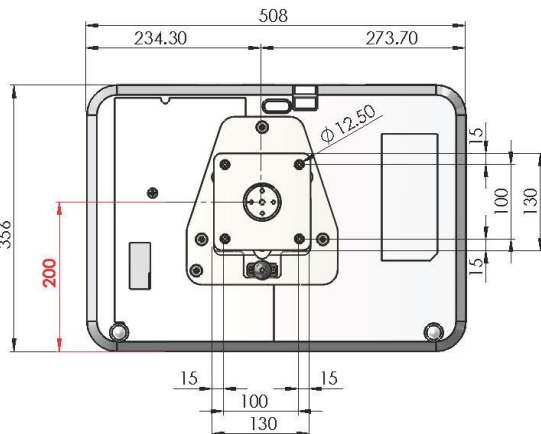
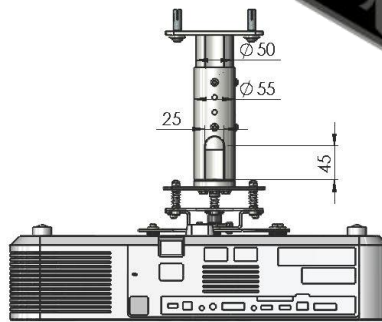

### DER LIEFERUNG BEILIEGEND

- 1 Stück **Projektorblech PB01.17**
- 1 Satz **Schraubmaterial** zur Befestigung des Projektorbleches  
Für Diebstahlgesicherte Montage bitte bei der Bestellung vermerken.
- 1 Stück **3G System Gelenkteil**  
Inkl. Schraubmaterial zur Befestigung an unsere DVV  
Für Diebstahlgesicherte Montage oder mit Schlosssicherung  
bei der Bestellung vermerken
- 1 Stück **Deckenverlängerung**  
diverse Standard Grössen siehe Internet-Blätterkatalog  
inkl. Dübelmontagematerial

<b>MAXIME</b> Technology AG AUDIOVISUELLE MONTAGESYSTEME MAXIME Technology AG Klosterweg 38 5313 Klingnau Tel: +41 56 442 54 67 Fax: +41 56 442 54 66 www.maximetechology.ch	Plottedatum:	14.06.2017	Gez. von/vom:	A. Siegrist	09.06.2017	Massstab:	mm
	CAD-System:	SolidWorks	Geändert:			Format:	Blatt / Anz.
	Objekt:		Geprüft/freigegeben:			A3	1 / 1
	Kunde:		Material/Gew:				
Bezeichnung / Description / Description:			Typhenbez.		Anänderungs-Index:		
SONY PHZ10 Anwendung			Plan-Nr.		PB01.17		

Dieser Dokument ist unser geistiges Eigentum. Es darf ohne unsere ausdrückliche Genehmigung weder kopiert, vervielfältigt oder verwendet, noch an Dritte weitergegeben werden. Zuwiderhandlung ist strafbar und wird gerichtlich verfolgt. Copyright MAXIME Technology AG ©

Ce document est notre propriété intellectuelle. Il ne peut être ni copié, multiplié sans notre approbation écrite ni mis en valeur ou transmis à un tiers. L'infraction est punissable et est poursuivie juridiquement. Droits d'auteur MAXIME Technology AG ©

This document is our intellectual property. It may not be copied, reproduced, or communicated to third parties without our express permission. Infringements are liable to prosecution and legal action will be taken. Copyright MAXIME Technology AG ©

Haben Sie weitere Fragen oder Anregungen?  
[Kontaktieren](#) Sie uns — wir freuen uns darauf.

Das MAXIME Technology AG Team  
 Klosterweg 38 5313 Klingnau



056 442 54 67  
 info@maximetechology.ch